

## Giải pháp tổng đài thông minh SmartPBX



Giải pháp thoại chuyên nghiệp



### SmartPBX UCM 8100



Giải pháp chuyên nghiệp, Phục vụ tận tâm

E-mail: [sale@voip.com.vn](mailto:sale@voip.com.vn)

Web: <http://voip.com.vn>

---

by *ZLINK CO., LTD*

## Mục lục

Giới thiệu chung về sản phẩm

Thiết kế và cấu hình phần cứng

Tính năng sản phẩm

Liên hệ

## Giới thiệu chung về sản phẩm

SmartPBX được thiết kế đa năng, đáp ứng linh hoạt nhu cầu sử dụng thoại, chăm sóc khách hàng của doanh nghiệp.

SmartPBX UCM 8100 đáp ứng hệ thống 50 người sử dụng, hỗ trợ các tính năng ưu việt giúp doanh nghiệp giảm cước thoại, tăng chất lượng dịch vụ, thuận tiện cho quá trình quản trị tập trung.

## Thiết kế và cấu hình phần cứng

Theo chính sách chung, sản phẩm được lắp đặt hoàn thiện trước khi chuyển tới tay người sử dụng.

Sản phẩm được lắp đặt theo tiêu chuẩn đảm bảo hoạt động ổn định và độ bền dưới tác động ngoại cảnh.

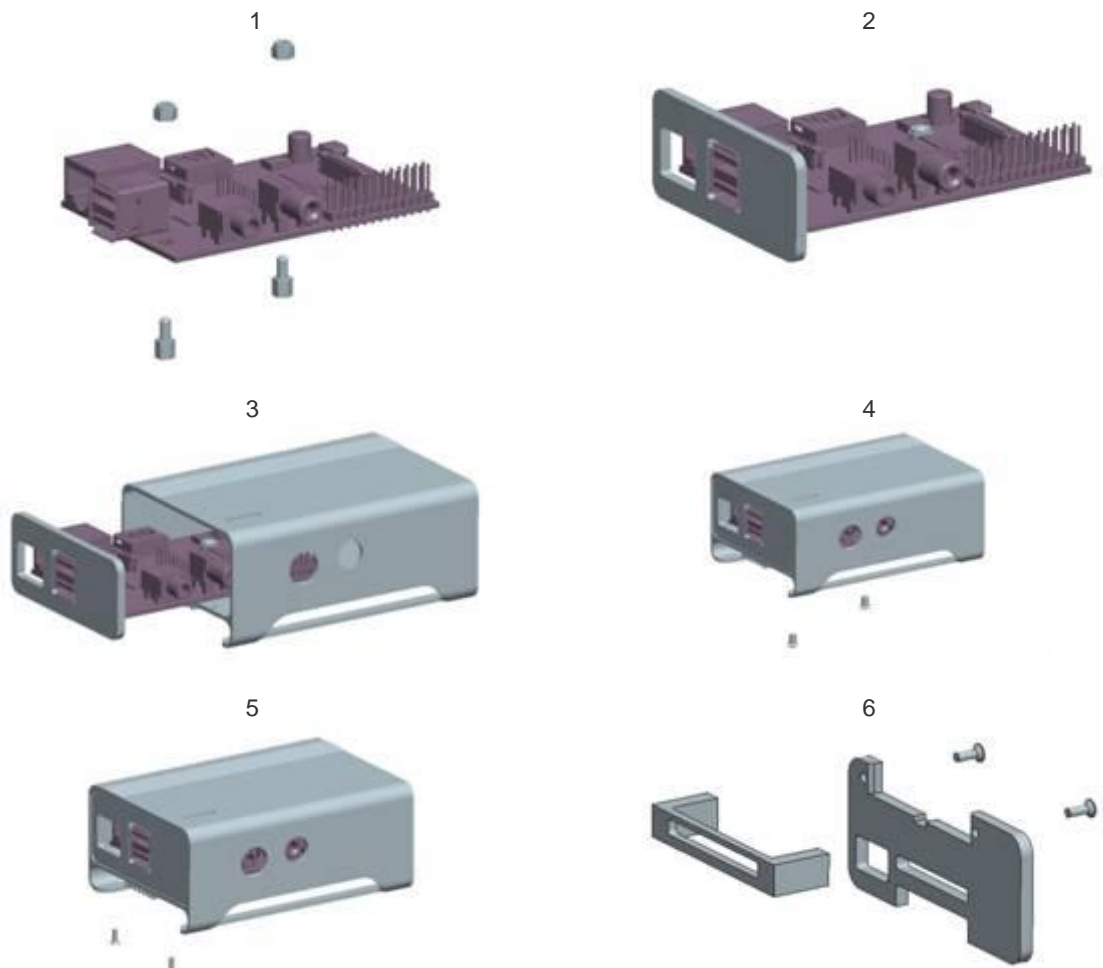

7



### Cấu hình

- RAM: 512MB
- Storage: 8GB High speed Flash  
(khả năng mở rộng 256GB qua ổ cứng USB)
- Network: 01 cổng Ethernet

### Tính năng sản phẩm

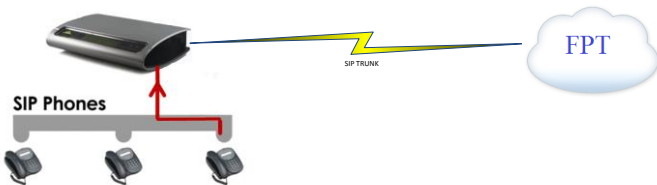

Mô hình giải pháp

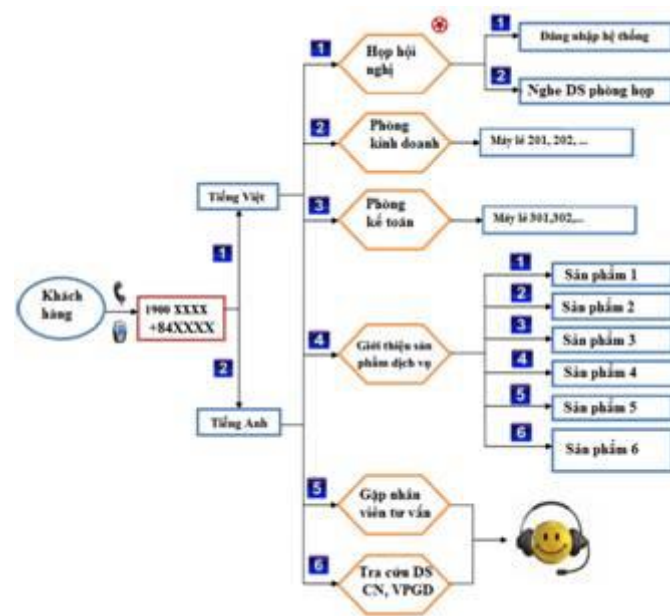

Kịch bản trả lời tự động

SmartPBX cung cấp các tính năng ưu việt:

-Tiết kiệm cước phí: giảm cước đàm thoại 30-50%

-Tính năng đàm thoại thông minh:

➤ Trả lời tự động

➤ Chuyển cuộc gọi tới máy di động

- Nhạc chờ
- Kịch bản trong, ngoài giờ làm việc
- Thư thoại
- Hợp hội nghị (\*)
- Chặn số gọi (\*)
- Gọi nội bộ liên chi nhánh miễn cước
- Kiểm soát gọi ra theo code, giới hạn thời lượng gọi (\*)
- Ghi âm (\*)
- Thống kê, giám sát, quản lý qua giao diện web

(\*) Không hỗ trợ miễn phí trong UCM 8100

Mẫu kịch bản tiếng Việt

(Kịch bản tiếng Anh tương tự)

KH chọn nhánh	Nội dung mẫu
[1]	“For english, press 2. ...Chào mừng quý khách gọi tới công ty ..., quý khách vui lòng nhấn : 2 để gặp phòng kinh doanh 3 để gặp phòng kế toán 4 để nghe giới thiệu về dịch vụ 5 để gặp nhân viên hỗ trợ 6 để biết thông tin về các chi nhánh, văn phòng của công ty
[1].[1]	Vui lòng chọn 1 để đăng nhập phòng họp, chọn 2 để nghe danh sách phòng họp
[1].[2] [1].[3]	--KH nghe hệ thống phát nhạc chờ trong khi chờ NV nhắc máy--
[1].[4]	Quý khách vui lòng chọn  (1)Nghe thông tin về ‘sản phẩm 1’  ..

	(6) Nghe thông tin về ‘sản phẩm 6’
[1].[4].[1] ---- [1].[4].[6]	--- Giới thiệu chi tiết về sản phẩm ----
[1].[5]	-- KH nghe nhạc chờ, hệ thống đổ chuông vào tư vấn viên ---
[1].[6]	-- KH nghe nhạc chờ, hệ thống đổ chuông vào tư vấn viên ---
<b>Các yêu cầu khác</b>	
<b>Nội dung</b>	<b>Chi tiết</b>
Kịch bản ngoài giờ toàn hệ thống	-- Sử dụng chung cho toàn hệ thống – “Xin kính chào quý khách, thời gian phục vụ của chúng tôi từ... tới ... . Xin quý khách vui lòng gọi lại sau”
Kịch bản ngoài giờ riêng cho 1 phòng ban	“Cám ơn quý khách đã gọi tới phòng kinh doanh cty ..., thời gian phục vụ của chúng tôi từ... tới ... . Xin quý khách vui lòng gọi lại sau”
Hộp thư thoại	“Xin quý khách vui lòng để lại lời nhắn, bộ phận hỗ trợ của chúng tôi sẽ liên hệ lại trong thời gian sớm nhất”  --Lời nhắn sẽ được gửi vào email của lễ tân --
Chuyển cuộc gọi qua máy di động	--Chuyển cuộc gọi qua máy di động sau 05 hồi chuông không nhắc máy ---



E-mail: [sale@voip.com.vn](mailto:sale@voip.com.vn)

**Giải pháp chuyên nghiệp, Phục vụ tận tâm**

Web: <http://voip.com.vn>

---

Mọi yêu cầu hỗ trợ, quý khách vui lòng liên hệ qua tổng đài 04 7309 99 68 / 08 7309 99 68 hoặc email [sale@voip.com.vn](mailto:sale@voip.com.vn).

*Trân trọng cảm ơn,*

*Công ty Công nghệ và Truyền thông Zlink Việt Nam*